

МІНІСТЕРСТВО ОСВІТИ І НАУКИ УКРАЇНИ

Національний авіаційний університет



ОСВІТНЬО-ПРОФЕСІЙНА ПРОГРАМА
«Психологія бізнесу»

Першого (бакалаврського) рівня вищої освіти
за спеціальністю 053 «Психологія»
галузі знань 05 «Соціальні та поведінкові науки»

СМЯ НАУ ОПП 12.01.11 – 04 – 2023

Освітньо-професійна програма
Затверджена Вченою радою Університету
протокол № ____ від ____ 2023 р.

Вводиться в дію наказом ректора

Ректор НАУ
_____ Максим ЛУЦЬКИЙ

Наказ № ____ від ____ 2023р.

КИЇВ

	<p align="center">Система менеджменту якості ОСВІТНЬО-ПРОФЕСІЙНА ПРОГРАМА “ПСИХОЛОГІЯ БІЗНЕСУ” Спеціальність 053 “Психологія” перший (бакалаврський) рівень вищої освіти</p>	Шифр документа	СМЯ НАУ ОПП 12.01.11 – 04 - 2023
		Стр. 2 з 23	

Стандарт вищої освіти України: перший (бакалаврський) рівень, галузь знань 05 Соціальні та поведінкові науки, спеціальність 053 Психологія
 Стандарт вищої освіти затверджено і введено в дію наказом Міністерства освіти і науки України від 24.04.2019 р. № 565

ЛИСТ ПОГОДЖЕННЯ **освітньо-професійної програми**

ПОГОДЖЕНО

Науково-методичною радою
 протокол № _____
 від " _____ " _____ 2023 р
 Голова НМР НАУ,
 проректор з навчальної роботи

_____ Анатолій Полухін

ПОГОДЖЕНО

Вченою радою факультету лінгвістики та соціальних комунікацій НАУ
 протокол № _____
 від " _____ " _____ 202_ р
 Голова Вченої ради факультету лінгвістики та соціальних комунікацій НАУ

_____ Наталія Ладогубець

ПОГОДЖЕНО

Кафедрою авіаційної психології
 протокол засідання № _____
 від " _____ " _____ 202_ р
 Завідувач кафедри авіаційної психології

_____ Любов Помиткіна

ПОГОДЖЕНО

Студентською радою Факультету лінгвістики та соціальної комунікації
 протокол № _____
 від « _____ » _____ 202_ р
 Голова Студентської ради факультету _____ Ігор Шевченко

	Система менеджменту якості ОСВІТНЬО-ПРОФЕСІЙНА ПРОГРАМА “ПСИХОЛОГІЯ БІЗНЕСУ” Спеціальність 053 “Психологія” перший (бакалаврський) рівень вищої освіти	Шифр документа	СМЯ НАУ ОПП 12.01.11 – 04 - 2023
		Стр. 2 з 23	

ПЕРЕДМОВА

Розроблено робочою групою освітньо-професійної програми (спеціальності 053 “Психологія”, рік вступу – 2023-й та наступні до нової редакції освітньої програми) у складі:

ГАРАНТ ОСВІТНЬОЇ ПРОГРАМИ:

МУЖАНОВА НАТАЛІЯ - к.психол.н., доцент, доцента кафедри авіаційної психології
ВОЛОДИМИРІВНА

підпис гаранта

ЧЛЕНИ РОБОЧОЇ ГРУПИ:

ЛИТВИНЧУК ЛЕСЯ - д.психол.н., професор кафедри авіаційної психології, професор
МИХАЙЛІВНА

підпис члена робочої групи

ГЦАНСЬКА ОЛЕНА - к.психол.н., доцент, доцента кафедри авіаційної психології
МИХАЙЛІВНА

ЗДОБУВАЧ ВИЩОЇ ОСВІТИ:

ДЗЮБА ВЕРОНІКА студентка 4 курсу ФЛСК

ЗОВНІШНІЙ СТЕЙКХОЛДЕР:

ПОПЕЛЮШКО РОМАН ПАВЛОВИЧ

Доктор психологічних наук, Український державний університет імені Михайла Драгоманова

підпис стейкхолдера

НІКОЛАЄВ ЛЕОНІД ОЛЕГОВИЧ

кандидат психологічних наук, Переяслав-Хмельницький державний педагогічний університет імені Григорія Сковороди.

підпис стейкхолдера

Рецензії, відгуки зовнішніх стейкхолдерів (додаються).

Рівень документа – 3б

Плановий термін між ревізіями – 1 рік

	<p align="center">Система менеджменту якості ОСВІТНЬО-ПРОФЕСІЙНА ПРОГРАМА “ПСИХОЛОГІЯ БІЗНЕСУ” Спеціальність 053 “Психологія” перший (бакалаврський) рівень вищої освіти</p>	Шифр документа	СМЯ НАУ ОПП 12.01.11 – 04 - 2023
		Стр. 2 з 23	

Контрольний примірник

1. Профіль освітньо-професійної програми

Розділ 1. Загальна інформація		
1.1.	Повна назва закладу вищої освіти та структурного підрозділу	Національний авіаційний університет Факультет лінгвістики та соціальних комунікацій, Кафедра авіаційної психології
1.2.	Ступінь вищої освіти та назва кваліфікації мовою оригіналу	Освітній ступінь «Бакалавр» Освітня кваліфікація: Бакалавр з психології
1.3.	Офіційна назва освітньо-професійної програми	Психологія бізнесу
1.4.	Тип диплому та обсяг освітньо-професійної програми	Диплом бакалавра, одиничний, 240 кредитів ЄКТС термін навчання 3 роки 10 місяців навчання (денна форма навчання)
1.5.	Акредитаційна інституція	Національне агентство із забезпечення якості вищої освіти
1.6.	Період акредитації	Акредитується вперше
1.7.	Цикл/рівень	6 рівень Національної рамки кваліфікацій України (НРК України), перший цикл Європейського простору вищої освіти (FQ-EHEA), 6 рівень Європейської рамки кваліфікацій для навчання впродовж життя (EQF-LLL).
1.8.	Передумови	Вступ на навчання на освітньо-професійну програму обсягом 240 кредитів ЄКТС здійснюється на базі повної загальної середньої освіти. На основі ступеня «фаховий молодший бакалавр», «молодший бакалавр» (освітньо-кваліфікаційного рівня «молодший спеціаліст») заклад вищої освіти має право визнати та перезарахувати не більше ніж 60 кредитів ЄКТС, отриманих в межах попередньої освітньої програми підготовки фахового молодшого бакалавра, молодшого бакалавра (молодшого спеціаліста). Прийом на основі ступенів «молодший бакалавр», «фаховий молодший бакалавр» або освітньо-кваліфікаційного рівня «молодший спеціаліст» здійснюється за результатами зовнішнього незалежного оцінювання в порядку, визначеному законодавством.

	Система менеджменту якості ОСВІТНЬО-ПРОФЕСІЙНА ПРОГРАМА “ПСИХОЛОГІЯ БІЗНЕСУ” Спеціальність 053 “Психологія” перший (бакалаврський) рівень вищої освіти	Шифр документа	СМЯ НАУ ОПП 12.01.11 – 04 - 2023
		Стр. 2 з 23	

		Умови вступу визначаються Правилами прийому до НАУ, затвердженими Вченою радою Університету.
1.9	Форма навчання	Інституційна з елементами дистанційної: очна.
1.10	Мова(и) викладання	Українська
1.11.	Інтернет-адреса постійного розміщення опису освітньо-професійної програми	http://nau.edu.ua http://gmi2.nau.edu.ua https://nau.edu.ua/ua/menu/quality/ects/informatsiya-shchodo-osvitnih-program-2021.html
Розділ 2. Ціль освітньо-професійної програми		
2.1.	Підготовка висококваліфікованих, конкурентних на національному та міжнародному ринках праці фахівців-психологів, здатних ефективно виконувати професійну діяльність у сфері бізнесу, в умовах динамічних змін, з надмірними інтелектуальними та емоційними навантаженнями, ефективних у користуванні набутими ґрунтовними знаннями з психології, успішних у розв’язуванні складних професійних задач на усіх управлінських рівнях, стимулюючих розвиток суспільства на національному та міжнародному рівнях через генерацію нових знань та інноваційних ідей на основі інтеграції та інтернаціоналізації освіти, досліджень і практики, так і надання високоякісних освітніх та науково-дослідних послуг усім категоріям населення і підприємств різних напрямків та форм власності, а особливо у авіаційній галузі.	
Розділ 3. Характеристика освітньо-професійної програми		
3.1.	Предметна область (об’єкт діяльності, теоретичний зміст)	<i>Об’єкт діяльності:</i> психічні явища, їх виникнення, функціонування та розвиток, моделі поведінки, діяльність, вчинки в умовах ризиків; вивчення психофізіологічних процесів та механізмів. <i>Теоретичний зміст предметної області:</i> система психологічних знань у сфері психології бізнесу. базових категорій, закономірностей, механізмів, методологічних підходів, пояснювальних принципів, науково-прикладних завдань.
3.2.	Орієнтація освітньо-професійної програми	Програма має прикладну орієнтацію. Здобуття знань з академічних дисциплін та прикладних дисциплін професійної діяльності Освітньо-професійна програма базується на загальновідомих напрацюваннях у галузі психології, результатах наукових досліджень, інноваційних підходах в освітній галузі, сфері бізнесу, які дозволяють випускникам володіти необхідними компетентностями, знаннями та навичками для професійної самореалізації.
3.3.	Основний фокус освітньо-професійної програми	Загальна вища освіта з галузі знань: 05 «Соціальні та поведінкові науки», спеціальність:

	<p align="center">Система менеджменту якості ОСВІТНЬО-ПРОФЕСІЙНА ПРОГРАМА “ПСИХОЛОГІЯ БІЗНЕСУ” Спеціальність 053 “Психологія” перший (бакалаврський) рівень вищої освіти</p>	Шифр документа	СМЯ НАУ ОПП 12.01.11 – 04 - 2023
		Стр. 2 з 23	

		<p>053 «Психологія». Основний акцент зосереджений на здобутті загальної вищої освіти у галузі психології шляхом вивчення концептуальних, теоретичних і методологічних підходів дослідження психічних процесів і явищ, розвитку соціальних та міжособистісних систем; специфіки профілактики та психокорекції соціальних, групових й індивідуальних проблем, проблем адаптації особистості в критичних соціальних та особистісних ситуаціях; особливостей успішної міжособистісної та внутрішньо групової взаємодії та реалізації власного потенціалу з урахуванням специфіки її реалізації у сфері бізнесу та різних бізнесових структур і напрямків таких, як авіапідприємство. Ключові слова: психологія, професійний ресурс, психологічний супровід професійної діяльності, управління персоналом, корпоративне управління, менеджмент, консалтинг, коучинг.</p>
3.4.	Особливості освітньо-професійної програми	Освітньо-професійна програма передбачає вивчення компонент, спрямованих на отримання знань теоретичного та практичного змісту, що забезпечують професійну реалізацію у галузі психології, сфері бізнесу та на авіапідприємствах.
Розділ 4. Придатність випускників до працевлаштування та подальшого навчання		
4.1	Придатність до працевлаштування	Випускники отримують можливість працевлаштування в різних передбачених законодавством установах (підприємствах, організаціях, центрах, навчальних закладах), а особливо бізнес структурах різної форми власності, таких, як: в медична та клінічна сфери; система освіти; економічна сфера (кадрові служби підприємств та установ); громадські та політичні організації, органи державної влади та управління (Міністерство внутрішніх справ, Міністерство оборони, Міністерство освіти та ін); авіаційна сфера, центри надання психологічної допомоги. Можуть виконувати науково-дослідницьку, освітню, управлінську, психодіагностичну, консультативну, психокорекційну роботу в наукових, освітніх закладах, в установах соціальних сфер, в тому числі в авіаційній галузі.
4.2.	Подальше навчання	Можливість продовження навчання за програмами другого циклу вищої освіти (НРК

	<p align="center">Система менеджменту якості ОСВІТНЬО-ПРОФЕСІЙНА ПРОГРАМА “ПСИХОЛОГІЯ БІЗНЕСУ” Спеціальність 053 “Психологія” перший (бакалаврський) рівень вищої освіти</p>	Шифр документа	СМЯ НАУ ОПП 12.01.11 – 04 - 2023
		Стр. 2 з 23	

		України - 7 рівень, FQ-EHEA - другий цикл, EQF LLL - 7 рівень). Набуття додаткових кваліфікацій в системі освіти дорослих.
Розділ 5. Викладання та оцінювання		
5.1.	Викладання та навчання (методи, методики, технології, інструменти та обладнання)	Студентсько-центроване навчання, лекції, практичні та лабораторні заняття, самостійна робота, консультації, захист курсових робіт, проходження практик, атестаційний екзамен, підготовка кваліфікаційної роботи <i>Методи, методики, технології:</i> методи теоретичного та емпіричного дослідження, валідні, стандартизовані психодіагностичні методики, методи аналізу даних, технології психологічної допомоги. <i>Інструменти та обладнання:</i> психологічні прилади, комп'ютерна техніка, сучасні інформаційні та комунікаційні технології, розробки програм наукових досліджень і обробки експериментальних даних.
5.2	Оцінювання	Екзамени, звіти з практик, курсові роботи, презентації, поточний контроль, атестаційний екзамен, кваліфікаційна робота
Розділ 6. Програмні компетентності		
6.1.	Інтегральна компетентність (ІК)	(ІК). Здатність розв'язувати складні спеціалізовані задачі та практичні проблеми у сфері психології, що передбачають застосування основних психологічних теорій та методів та характеризуються комплексністю і невизначеністю умов.



6.2.	Загальні компетентності (ЗК)	<p>ЗК1. Здатність застосовувати знання у практичних ситуаціях.</p> <p>ЗК2. Знання та розуміння предметної області та розуміння професійної діяльності.</p> <p>ЗК3. Навички використання інформаційних і комунікаційних технологій.</p> <p>ЗК4. Здатність вчитися і оволодівати сучасними знаннями.</p> <p>ЗК5. Здатність бути критичним і самокритичним.</p> <p>ЗК6. Здатність приймати обґрунтовані рішення.</p> <p>ЗК7. Здатність генерувати нові ідеї (креативність).</p> <p>ЗК8. Навички міжособистісної взаємодії.</p> <p>ЗК9 Здатність працювати в команді.</p> <p>ЗК10. Здатність реалізувати свої права і обов’язки як члена суспільства, усвідомлювати цінності громадянського (вільного демократичного) суспільства та необхідність його сталого розвитку, верховенства права, прав і свобод людини і громадянина в Україні.</p> <p>ЗК11. Здатність зберігати та примножувати моральні, культурні, наукові цінності і досягнення суспільства на основі розуміння історії та закономірностей розвитку предметної області, її місця у загальній системі знань про природу і суспільство та у розвитку суспільства, техніки і технологій, використовувати різні види та форми рухової активності для активного відпочинку та ведення здорового способу життя.</p>
6.3	Фахові компетентності (ФК)	<p>ФК1. Здатність оперувати категоріально-понятійним апаратом психології.</p> <p>ФК2. Здатність до ретроспективного аналізу вітчизняного та зарубіжного досвіду розуміння природи виникнення, функціонування та розвитку психічних явищ.</p> <p>ФК3. Здатність до розуміння природи поведінки, діяльності та вчинків.</p> <p>ФК4. Здатність самостійно збирати та критично опрацьовувати, аналізувати та узагальнювати психологічну інформацію з різних джерел.</p> <p>ФК5. Здатність використовувати валідний і надійний психодіагностичний інструментарій.</p> <p>ФК6. Здатність самостійно планувати, організувати та здійснювати психологічне дослідження.</p> <p>ФК7. Здатність аналізувати та систематизувати одержані результати, формулювати аргументовані висновки та рекомендації.</p>



ФК8. Здатність організувати та надавати психологічну допомогу (індивідуальну та групову).

ФК9. Здатність здійснювати просвітницьку та психопрофілактичну відповідно до запиту.

ФК10. Здатність дотримуватися норм професійної етики.

ФК11. Здатність до особистісного та професійного самовдосконалення, навчання та саморозвитку.

ФК12 Здатність оцінювати та підтримувати якість роботи в бізнес структурах та на авіапідприємствах.

ФК13. Здатність оперувати категоріально-понятійним апаратом консультативної психології, психокорекції, психотерапії, бізнес сфери та промислових галузей, а саме авіаційної.

ФК14. Здатність планувати та проводити психодіагностичне дослідження з урахуванням групових та індивідуально-психологічних характеристик клієнта або колективу (команди, екіпажу) бізнес установи (авіаційного підприємства).

ФК15. Здатність виявляти та аналізувати роль психологічних чинників у виникненні та розвитку особистісних та групових особливостей.

ФК16. Здатність моделювати й здійснювати психопрофілактичні, психокорекційні та психотерапевтичні заходи з попередження та подолання конфліктних та кризових ситуацій у міжособистісній та груповій взаємодії в бізнес структурах та авіапідприємствах.

ФК17. Здатність аргументовано відстоювати власні професійні переконання, дотримуватись їх у власній фаховій діяльності.

ФСК18. Здатність використовувати професійно-профільовані знання з формування умінь і навичок під час організації та здійснення фахової діяльності, з метою забезпечення виконання професійних завдань.

ФК19. Здатність виявляти потреби, планувати, координувати та надавати основні види психологічних послуг та організувати роботу і супровід в сфері міжособистісної та групової взаємодії в бізнес структурах.

ФК20. Здатність використовувати класичні та інноваційні технології під час здійснення професійної діяльності у бізнес сфері.



Розділ 7. Програмні результати навчання

7.1.	Програмні результати навчання (ПРН)	<p>ПР1. Визначати, аналізувати та пояснювати психічні явища, ідентифікувати психологічні проблеми та пропонувати шляхи їх розв’язання.</p> <p>ПР2. Демонструвати розуміння закономірностей та особливостей розвитку і функціонування психічних явищ в контексті професійних завдань.</p> <p>ПР3. Здійснювати пошук інформації з різних джерел для вирішення професійних завдань в т.ч. з використанням інформаційно-комунікаційних технологій.</p> <p>ПР4. Здійснювати реферування наукових джерел, обґрунтовувати власну позицію, робити самостійні висновки.</p> <p>ПР5. Самостійно обирати та застосовувати валідний і надійний психодіагностичний інструментарій (тести, опитувальники, проєктивні методики тощо) психологічного дослідження та технології психологічної допомоги.</p> <p>ПР6. Формулювати мету, завдання дослідження, володіти навичками збору первинного матеріалу, вміння дотримуватися процедури дослідження.</p> <p>ПР7. Рефлексувати та критично оцінювати достовірність одержаних результатів психологічного дослідження, формулювати аргументовані висновки.</p> <p>ПР8. Презентувати результати власних досліджень усно/письмово для поінформованої аудиторії, формулювати розгорнутий аналіз та тези досліджень.</p> <p>ПР9. Пропонувати власні способи вирішення психологічних задач і проблем у процесі професійної діяльності, приймати та аргументувати власні рішення щодо їх розв’язання.</p> <p>ПР10. Формулювати думку логічно, доступно, дискутувати, обстоювати власну позицію, модифікувати висловлювання відповідно до культуральних особливостей співрозмовника.</p> <p>ПР11. Складати та реалізовувати план консультативного процесу з урахуванням специфіки запиту та індивідуальних особливостей клієнта, встановлювати ефективність власних дій.</p> <p>ПР12. Складати та реалізовувати програму психопрофілактичних та просвітницьких дій, заходів психологічної допомоги у формі лекцій, бесід, круглих столів, ігор, тренінгів, тощо, відповідно до запиту.</p>
------	-------------------------------------	---



		<p>ПР13. Емпатійно взаємодіяти, вступати у комунікацію, бути зрозумілим, толерантно ставитися до осіб, що мають інші культуральні чи гендерно -вікові особливості.</p> <p>ПР14. Демонструвати навички командної роботи у процесі вирішення фахових завдань.</p> <p>ПР15. Демонструвати відповідальне ставлення до професійного самовдосконалення, навчання та саморозвитку.</p> <p>ПР16. Знати та дотримуватися етичних принципів професійної діяльності психолога.</p> <p>ПР17. Демонструвати соціально відповідальну та свідому поведінку, слідувати гуманістичним та демократичним цінностям.</p> <p>ПР18. Розуміти важливість збереження здоров'я (власного й навколишніх) та за потреби визначати зміст запиту до супервізії.</p> <p>ПР19. Здатність адаптуватися та діяти в нових ситуаціях, опановувати себе і протидіяти тиску бізнес середовища.</p> <p>ПР20. Розуміти закономірності та особливості виникнення, розвитку і функціонування міжособистісної та групової взаємодії у контексті професійних завдань бізнесу та на авіапідприємствах.</p> <p>ПР21. Володіти знаннями та розуміти специфіку психофізичного та психофізіологічного функціонування людини з урахуванням особливостей вікових етапів, криз розвитку та факторів ризику, її приналежності до гендерної, етнічної, професійної та інших соціальних груп бізнесових структур та авіапідприємств.</p> <p>ПР22. Дотримуватися стандартів професійної етики, сучасних принципів толерантності, діалогу і співробітництва у сфері бізнесу та авіапідприємств.</p> <p>ПР23. Володіти знаннями та вміннями реалізації базових процедур аналізу проблем людини, соціалізації індивіда, освітньої та професійної діяльності й функціонування людей з особливими потребами в бізнес сфері та на авіапідприємствах.</p>
Розділ 8. Ресурсне забезпечення реалізації програми		
8.1.	Кадрове забезпечення	Науково-педагогічні працівники, які залучені до реалізації освітньої складової ОПП, відповідно до ліцензійних вимог мають науковий ступінь та/або вчене звання, є провідними фахівцями у відповідній галузі, а також мають необхідний стаж наукової та педагогічної роботи.

	<p align="center">Система менеджменту якості ОСВІТНЬО-ПРОФЕСІЙНА ПРОГРАМА “ПСИХОЛОГІЯ БІЗНЕСУ” Спеціальність 053 “Психологія” перший (бакалаврський) рівень вищої освіти</p>	Шифр документа	СМЯ НАУ ОПП 12.01.11 – 04 - 2023
		Стр. 2 з 23	

8.2.	Матеріально-технічне забезпечення	Якісне викладання компонентів ОПП забезпечується з використанням мультимедійного обладнання, комп'ютерної техніки. В наявності навчальні аудиторії, спеціалізований кабінет (ауд. 1203) забезпечений мультимедійним обладнанням.
8.3.	Інформаційне та навчально-методичне	Через електронний репозитарій НАУ забезпечено доступ студентів до електронних версій навчально-методичних матеріалів, силабусів, методичних рекомендацій, тощо. Забезпечено доступ студентів до мережі Інтернет. У бібліотеці НАУ є фахові журнали, підручники, посібники.
Розділ 9. Академічна мобільність		
9.1.	Національна кредитна мобільність	На основі двосторонніх договорів між НАУ та іншими навчальними закладами України
9.2.	Міжнародна кредитна мобільність	У рамках програми ЄС Еразмус+ на основі двосторонніх договорів між Національним авіаційним університетом та навчальними закладами країн-партнерів.
9.3.	Навчання іноземних здобувачів вищої освіти	Створені умови для забезпечення якісної підготовки іноземних здобувачів вищої освіти

2. Перелік компонентів освітньо-професійної програми та їх логічна послідовність

2.1. Перелік освітніх компонентів, 240 кредитів ЄКТС

Код н/д	Компоненти освітньо-професійної (наукової) програми (навчальні дисципліни, курсові проекти (роботи), практики, кваліфікаційна робота)	Кількість кредитів	Форма підсумкового контролю	Семестр
1	2	3	4	5
Обов'язкові компоненти				
ОК 1.	Історія української державності та культури	3,0	екзамен	1
ОК 2.	Ділова українська мова	3,0	екзамен	2
		4,5	диференційований залік,	1
ОК 3.	Фахова іноземна мова		екзамен	2
ОК 4	Філософія	4,0	екзамен	4
ОК 5	Фізичне виховання та самовдосконалення	3,0	диференційований залік	2
ОК 6	Вступ до спеціальності	4,5	екзамен	1



ОК 7	Зоопсихологія та порівняльна психологія	3,5	диференційован ний залік	1
ОК 8	Психологія самопізнання з елементами тренінгу	3,0	диференційован ний залік	1
ОК 9	Основи біології та генетики людини	3,0	екзамен	1
ОК 10	Психологія особистісного життєпроекування	3,0	диференційован ний залік	1
ОК 11	Юридична психологія	3,0	диференційован ний залік	3
ОК 12	Психологія особистості	3,5	екзамен	3
ОК 13	Психологія формування національної єдності й сталого розвитку суспільства	3,0	диференційован ний залік	4
ОК 14	Загальна психологія	16,0	диференційован ний залік, екзамен	1 2
ОК 15	Практикум з загальної психології	5,0	диференційован ний залік, екзамен	2 3
ОК 16	Психологія ментального здоров'я	4,5	диференційован ний залік	2
ОК 17	Анатомія та еволюція нервової системи	3,5	диференційован ний залік	2
ОК 18	Диференційна психологія	4,5	екзамен	3
ОК 19	Експериментальна психологія	3,0	екзамен	4
ОК 20	Курсова робота з дисципліни Експериментальна психологія	1,0	захист	4
ОК 21	Вікова психологія	4,0	екзамен	4
ОК 22	Психологія розвитку творчості і креативності	3,0	диференційован ний залік	4
ОК 23	Математичні методи в психології	4,0	диференційован ний залік	4
ОК 24	Сучасні напрями світової психології	3,5	диференційован ний залік	5
ОК 25	Психодіагностика	5,0	екзамен	5
ОК 26	Курсова робота з дисципліни Психодіагностика	1,0	захист	5
ОК 27	Соціальна психологія	3,5	екзамен	6
ОК 28	Курсова робота з дисципліни Соціальна психологія	1,0	захист	6
ОК 29	Основи психологічного консультування	4,5	диференційован ний залік	6
ОК 30	Патопсихологія	3,5	диференційован ний залік	6
ОК 31	Практикум з групової психокорекції	3,0	екзамен	7



Система менеджменту якості
ОСВІТНЬО-ПРОФЕСІЙНА ПРОГРАМА
“ПСИХОЛОГІЯ БІЗНЕСУ”
Спеціальність 053 “Психологія”
перший (бакалаврський) рівень вищої освіти

Шифр
документа

СМЯ НАУ ОПП
12.01.11 – 04 - 2023

Стр. 2 з 23

ОК 32	Курсова робота з дисципліни Практикум з групової психокорекції	1,0	захист	7
ОК 33	Основи психотерапії та постстресова реабілітація	5,5	екзамен	8
ОК 34	Підприємництво: теорія і практика	4,5	диференційован ний залік	3
ОК 35	Психологія сучасного менеджменту	4,0	екзамен	5
ОК 36	Конфліктологія та практична медіація	4,5	екзамен	5
ОК 37	Психологія маркетингової діяльності у бізнесі та на авіапідприємствах	3,5	екзамен	6
ОК 38	Основи психосоматики	3,0	диференційова ний залік	6
ОК 39	Технології тренінгової роботи в бізнес структурах	3,5	диференційова ний залік	7
ОК 40	Психологічні технології діяльності HR-менеджера	4,0	екзамен	7
ОК 41	Психологія коучінгу	3,5	екзамен	7
ОК 42	Психологія реклами	4,5	екзамен	8
ОК 43	Психологічний моніторинг професійної кар'єри особистості	4,5	диференційова ний залік	8
ОК 44	Фахова ознайомлювальна практика	3,0	диференційова ний залік	2
ОК 45	Психологічна практика	3,0	диференційова ний залік	6
ОК 46	Професійно-орієнтована практика	3,0	диференційова ний залік	7
ОК 47	Атестаційний екзамен	1,5	екзамен	8
ОК 48	Кваліфікаційна робота	6,0	захист	8
Загальний обсяг обов'язкових компонентів:		180,0 кредитів		
Вибіркові компоненти *				
ВК 1.	Дисципліна 1	4,0	диференційова ний залік	3
ВК 2.	Дисципліна 2	4,0	диференційова ний залік	3
ВК 3.	Дисципліна 3	4,0	диференційова ний залік	3
ВК 4.	Дисципліна 4	4,0	диференційова ний залік	4
ВК 5.	Дисципліна 5	4,0	диференційова ний залік	4
ВК 6.	Дисципліна 6	4,0	диференційова ний залік	5
ВК 7.	Дисципліна 7	4,0	диференційова ний залік	5
ВК 8.	Дисципліна 8	4,0	диференційова ний залік	5

	Система менеджменту якості ОСВІТНЬО-ПРОФЕСІЙНА ПРОГРАМА “ПСИХОЛОГІЯ БІЗНЕСУ” Спеціальність 053 “Психологія” перший (бакалаврський) рівень вищої освіти	Шифр документа	СМЯ НАУ ОПП 12.01.11 – 04 - 2023
		Стр. 2 з 23	

ВК 9.	Дисципліна 9	4,0	диференційован ний залік	6
ВК 10.	Дисципліна 10	4,0	диференційован ний залік	6
ВК 11.	Дисципліна 11	4,0	диференційован ний залік	7
ВК 12.	Дисципліна 12	4,0	диференційован ний залік	7
ВК 13.	Дисципліна 13	4,0	диференційован ний залік	7
ВК 14.	Дисципліна 14	4,0	диференційован ний залік	8
ВК 15.	Дисципліна 15	4,0	диференційован ний залік	8
Загальний обсяг вибіркового компонент		60 кредитів		
Загальний обсяг освітньо-професійної (наукової)		240кредитів		

**Реалізація права здобувачів вищої освіти на вільний вибір навчальних дисциплін та створення індивідуальної освітньої траєкторії регламентується Законом України “Про вищу освіту” та внутрішніми нормативними актами НАУ. Вибіркові компоненти обираються здобувачами вищої освіти із каталогів рекомендованих та альтернативних вибірових дисциплін.*



2.2. Структурно-логічна схема освітньо-професійної програми

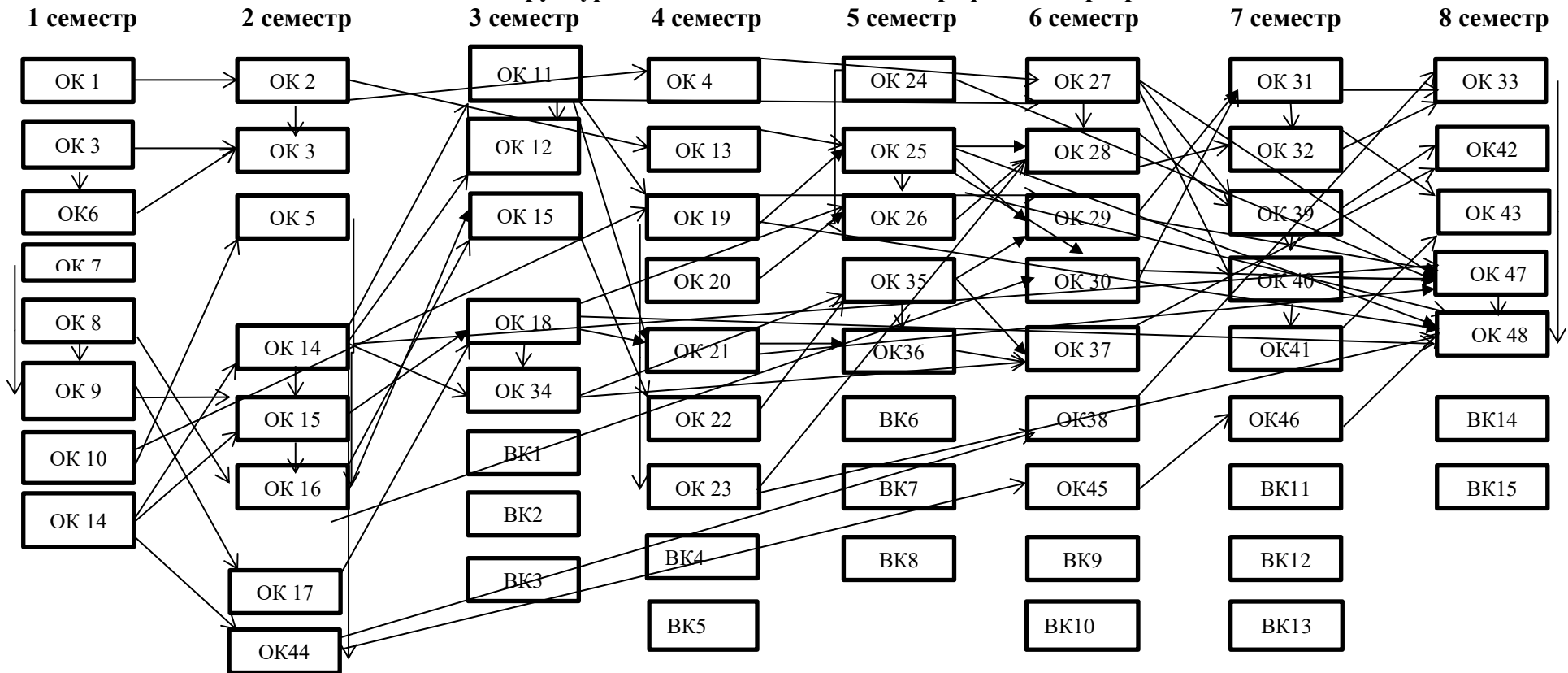

	Система менеджменту якості ОСВІТНЬО-ПРОФЕСІЙНА ПРОГРАМА “ПСИХОЛОГІЯ БІЗНЕСУ” Спеціальність 053 “Психологія” перший (бакалаврський) рівень вищої освіти	Шифр документа	СМЯ НАУ ОПП 12.01.11 – 04 - 2023
		стор. 17 з 23	

3. Форма атестації здобувачів вищої освіти

Форми атестації здобувачів вищої освіти	Атестація здійснюється у формі: публічного захисту кваліфікаційної роботи та атестаційного екзамену.
Вимоги до кваліфікаційної роботи	<p>Кваліфікаційна робота має передбачати розв’язання складної спеціалізованої задачі або практичної проблеми у сфері психології бізнесу, що передбачає застосування основних психологічних теорій та методів та характеризуються комплексністю та невизначеністю умов.</p> <p>Кваліфікаційна робота не повинна містити академічного плагіату, фабрикації, фальсифікації.</p> <p>Кваліфікаційна робота має бути оприлюднена у репозитарії закладу вищої освіти.</p> <p>Оприлюднення кваліфікаційних робіт, що містять інформацію з обмеженим доступом, здійснювати відповідно до вимог законодавства.</p>
Вимоги до атестаційного екзамену	Атестаційний екзамен за спеціальністю повинен перевіряти досягнення результатів навчання, визначених Стандартом вищої освіти та освітньою програмою.



4. Матриця відповідності програмних компетентностей компонентам освітньої програми

Компоне нти Компете нтності	ОК 1	ОК 2	ОК 3	ОК 4	ОК 5	ОК 6	ОК 7	ОК 8	ОК 9	ОК 10	ОК 11	ОК 12	ОК 13	ОК 14	ОК 15	ОК 16	ОК 17	ОК 18	ОК 19	ОК 20	ОК 21	ОК 22
ІК	+					+	+	+	+	+	+	+	+	+	+	+	+	+	+	+	+	+
ЗК1	+	+		+	+	+	+	+	+	+	+	+	+	+	+	+	+	+	+	+	+	+
ЗК2	+	+	+	+		+		+			+	+	+		+					+	+	+
ЗК3	+					+	+	+		+	+	+	+	+	+			+	+		+	+
ЗК4	+	+	+					+		+		+	+									+
ЗК5	+	+	+	+		+				+	+	+	+	+	+				+		+	+
ЗК6	+					+				+	+	+	+							+		+
ЗК7	+							+		+		+	+							+		+
ЗК8	+									+	+	+	+							+		+
ЗК9	+					+		+		+	+	+	+							+		+
ЗК10	+					+					+		+	+								+
ЗК11	+	+						+		+	+	+	+									+
ФК1	+					+		+		+		+	+									
ФК2	+						+	+	+	+		+	+	+	+	+	+	+	+	+	+	+
ФК3	+						+	+	+			+	+				+	+	+	+	+	+
ФК4	+					+		+		+		+	+						+		+	+
ФК5	+							+		+		+	+							+		
ФК6	+											+								+		
ФК7	+							+			+	+								+		
ФК8	+						+													+		
ФК9	+									+		+					+				+	
ФК10	+					+		+		+		+	+				+			+		+
ФК11	+					+				+		+	+							+		+
ФК12	+					+				+	+		+		+					+		+
ФК13	+	+	+					+		+		+	+							+		+
ФК14			+		+										+			+				
ФК15				+	+	+	+	+			+								+	+		
ФК16	+	+			+										+		+				+	
ФК17	+	+	+	+		+		+		+	+	+	+				+			+	+	+
ФК18		+							+		+				+				+			
ФК19		+		+			+	+											+		+	
ФК20	+	+	+	+		+				+	+	+	+	+	+		+		+		+	+



Система менеджменту якості
ОСВІТНЬО-ПРОФЕСІЙНА ПРОГРАМА
“ПСИХОЛОГІЯ БІЗНЕСУ”
Спеціальність 053 “Психологія”
перший (бакалаврський) рівень вищої освіти

Шифр
документа

СМЯ НАУ ОПП
12.01.11 – 04 - 2023

Стр. 2 з 23

Компоненти Компетентності	ОК 23	ОК 24	ОК 25	ОК 26	ОК 27	ОК 28	ОК 29	ОК 30	ОК 31	ОК 32	ОК 33	ОК 34	ОК 135	ОК 36	ОК 37	ОК 38	ОК 39	ОК 40	ОК 41	ОК 42	ОК 43	ОК 44	ОК 45	ОК 46	ОК 47	ОК 48
	ІК	+	+	+	+	+	+	+	+	+	+	+	+	+	+	+	+	+	+	+	+	+	+	+	+	+
ЗК1	+	+	+	+	+	+	+	+	+	+	+	+	+	+	+	+	+	+	+	+	+	+	+	+	+	+
ЗК2			+	+	+	+	+		+				+	+	+	+	+	+	+	+	+		+	+	+	+
ЗК3		+	+			+	+	+	+	+	+	+	+	+	+		+	+	+	+	+	+	+	+	+	+
ЗК4						+	+									+		+	+					+	+	+
ЗК5		+	+			+			+	+			+					+	+					+	+	+
ЗК6				+		+				+									+						+	+
ЗК7				+		+			+	+									+						+	+
ЗК8						+				+									+			+			+	+
ЗК9					+				+					+					+						+	+
ЗК10					+				+					+					+	+					+	+
ЗК11							+		+									+	+					+	+	+
ФК1					+		+		+							+		+	+					+	+	+
ФК2	+	+	+	+	+	+	+	+	+	+	+	+	+	+	+	+	+	+	+	+	+	+	+	+	+	+
ФК3					+			+				+				+								+	+	+
ФК4								+								+								+	+	+
ФК5				+	+	+	+		+				+						+	+	+		+	+	+	+
ФК6	+			+		+				+										+	+	+		+	+	+
ФК7				+		+				+						+								+	+	+
ФК8				+		+				+														+	+	+
ФК9					+		+		+									+	+						+	+
ФК10			+	+					+										+	+		+				+
ФК11							+		+										+	+		+		+	+	+
ФК12				+	+	+	+		+					+			+	+	+		+		+	+	+	+
ФК13		+		+					+										+	+		+	+		+	+
ФК14	+		+			+	+		+	+				+	+	+	+	+	+	+	+	+		+	+	+
ФК15		+			+			+	+			+	+								+	+			+	+
ФК16	+		+	+			+		+					+	+	+	+		+				+		+	+
ФК17		+				+				+	+	+						+		+	+			+	+	+
ФК18	+		+		+			+					+		+				+	+	+	+	+		+	+
ФК19		+					+		+	+		+		+	+	+	+	+	+	+	+	+		+	+	+



5. Матриця забезпечення програмних результатів навчання відповідними компонентами освітньої програми

Компоне нти Компете нтності	ОК 1	ОК 2	ОК 3	ОК 4	ОК 5	ОК 6	ОК 7	ОК 8	ОК 9	ОК 10	ОК 11	ОК 12	ОК 13	ОК 14	ОК 15	ОК 16	ОК 17	ОК 18	ОК 19	ОК 20	ОК 21	ОК 22	
ПР 1						+	+	+			+	+	+	+	+					+		+	
ПР 2						+		+	+	+		+	+	+		+	+	+	+		+	+	
ПР 3						+		+		+	+	+	+						+			+	
ПР 4								+			+	+	+							+			+
ПР 5								+				+	+	+	+						+		
ПР 6											+	+	+								+		
ПР 7								+			+	+	+								+		+
ПР 8								+			+	+	+								+		+
ПР 9								+		+	+	+	+								+		+
ПР 10								+		+	+	+	+								+		+
ПР 11												+	+								+	+	
ПР 12						+				+		+	+				+						+
ПР 13	+	+	+			+		+		+	+	+	+					+			+	+	+
ПР 14						+		+			+	+	+								+		+
ПР 15						+		+		+	+	+	+								+		+
ПР 16				+		+		+		+	+	+	+		+							+	+
ПР 17						+		+		+	+	+	+										+
ПР 18				+	+	+		+		+	+	+	+										+
ПР 19						+					+	+	+								+		+
ПР 20	+		+	+		+			+								+		+		+		
ПР 21			+	+	+		+			+		+										+	
ПР 22	+	+				+		+	+		+		+		+	+		+		+			
ПР 23			+	+		+		+		+		+								+			+



Система менеджменту якості
ОСВІТНЬО-ПРОФЕСІЙНА ПРОГРАМА
“ПСИХОЛОГІЯ БІЗНЕСУ”
Спеціальність 053 “Психологія”
перший (бакалаврський) рівень вищої освіти

Шифр
документа

СМЯ НАУ ОПП
12.01.11 – 04 - 2023

Стр. 2 з 23

Компоне нти Компе тності	ОК 23	ОК 24	ОК 25	ОК 26	ОК 27	ОК 28	ОК 29	ОК 30	ОК 31	ОК 32	ОК 33	ОК 34	ОК 35	ОК 36	ОК 37	ОК 38	ОК 39	ОК 40	ОК 41	ОК 42	ОК 43	ОК 44	ОК 45	ОК 46	ОК 47	ОК 48
	ПР 1			+	+		+	+	+	+	+	+	+	+	+	+	+	+	+	+	+		+	+	+	+
ПР 2		+	+			+	+	+	+	+	+	+	+	+	+	+	+	+	+	+	+	+	+	+	+	+
ПР 3			+			+	+			+	+					+	+	+			+		+	+	+	+
ПР 4				+		+				+						+							+	+	+	+
ПР 5	+			+		+				+						+							+	+	+	+
ПР 6				+		+				+														+	+	+
ПР 7				+		+				+														+	+	+
ПР 8	+			+		+				+						+								+	+	+
ПР 9						+				+				+		+	+	+			+			+	+	+
ПР 10				+		+				+				+		+	+		+					+	+	+
ПР 11				+				+						+			+	+	+					+	+	+
ПР 12			+		+			+						+			+	+	+					+	+	+
ПР 13				+	+	+		+						+		+								+	+	+
ПР 14				+	+	+	+		+								+		+		+		+	+	+	+
ПР 15		+		+		+	+		+								+		+		+		+	+	+	+
ПР 16				+		+		+		+								+	+				+	+	+	+
ПР 17				+		+		+		+								+	+				+	+	+	+
ПР 18						+		+		+		+							+					+	+	+
ПР 19				+		+				+			+					+	+				+	+	+	+
ПР 20	+					+		+		+			+		+			+		+				+	+	+
ПР 21				+		+	+			+			+			+					+			+	+	+
ПР 22			+			+				+		+			+			+	+			+		+	+	+
ПР 23		+		+		+		+		+		+		+		+		+				+	+	+	+	+

